

ALPS 滑动开关

ALPS

该产品符合欧盟 RoHS 标准。

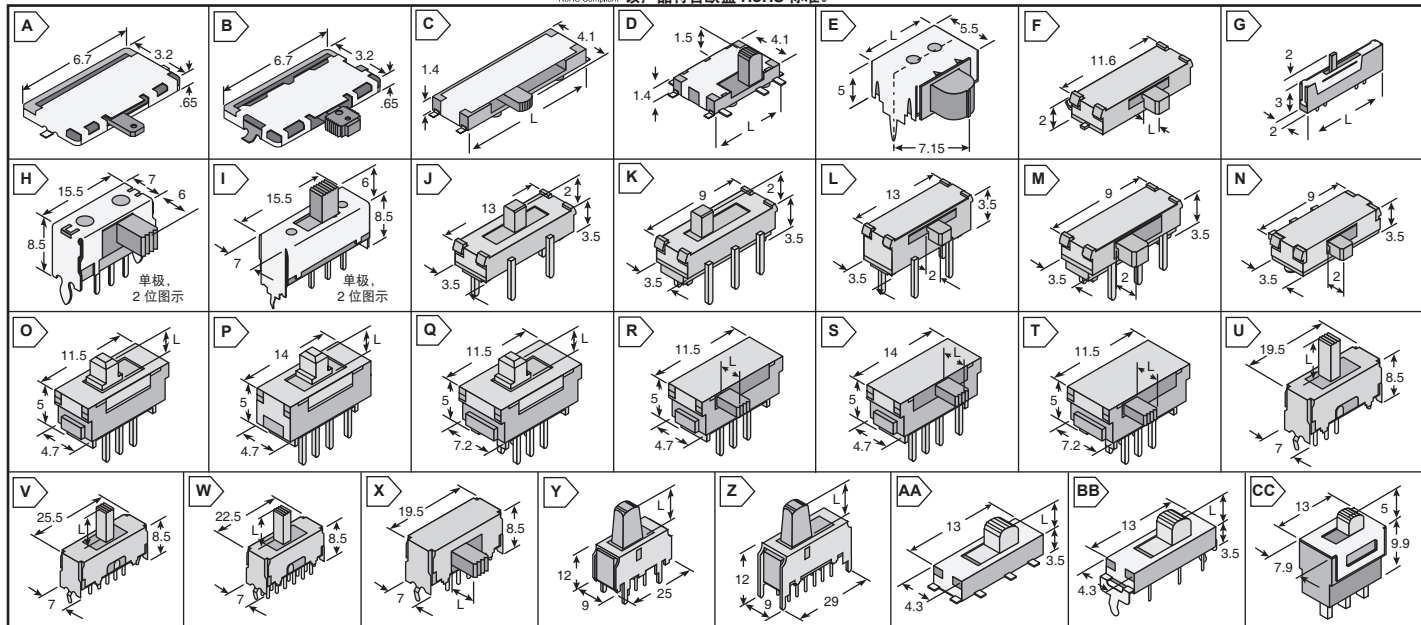

尺寸: mm

ALPS 滑动开关



订购 1000 只及以上者, 请来电询价。

贸泽电子料号	Alps 料号	图	行程 (mm)	电极数量	位置数	触点额定值	安装类型	方向	转换定时	定位焊片	尺寸 L (mm)	特性	单价			
													1	50	100	500
688-SSAD120100	SSAD120100	A	1.5	1	2	1mA @ 5VDC	表面贴装	水平	未规定	无	---	超薄	10.50	7.45	6.71	4.92
688-SSAD110100	SSAD110100	B	1.5	1	2	1mA @ 5VDC	表面贴装	水平	未规定	有	---	超薄	10.50	7.45	6.71	4.92
688-SSSS811101	SSSS811101	C	1.5	1	2	0.3A @ 4VDC	表面贴装	水平	未规定	有	6.7	带接地	5.29	3.73	3.35	2.46
688-SSSS810201	SSSS810201	C	1.5	1	2	0.3A @ 4VDC	表面贴装	水平	未规定	有	9.7	带接地	7.38	5.22	4.69	3.50
688-SSSS820201	SSSS820201	D	1.5	2	2	0.3A @ 4VDC	表面贴装	垂直	未规定	有	9.7	带接地	7.90	5.59	4.99	3.73
688-SSSS820501	SSSS820501	D	1.5	2	3	0.3A @ 4VDC	表面贴装	垂直	未规定	有	6.7	带接地	8.94	6.33	5.66	4.25
688-SSAC120100	SSAC120100	E	1.5	2	2	1mA @ 5VDC	印刷电路板	水平	非短接	---	9.5	带外部旋钮	3.65	2.61	1.34	1.04
688-SSAC120200	SSAC120200	E	1.5	2	3	1mA @ 5VDC	印刷电路板	水平	非短接	---	11	带外部旋钮	4.25	2.98	1.68	2.01
688-SSSS7C0101	SSSS7C0101	F	1.5	1	2	0.3A @ 4VDC	表面贴装	水平	未规定	无	0.9	双侧收回	22.87	16.17	14.53	10.80
688-SSSS7C0201	SSSS7C0201	F	1.5	1	2	0.3A @ 4VDC	表面贴装	水平	未规定	无	1.5	双侧收回	22.87	16.17	14.53	10.80
688-SSSS710603	SSSS710603	G	2.0	1	2	0.3A @ 4VDC	印刷电路板	水平	未规定	---	8.8	标准类型	11.62	8.20	7.38	5.44
688-SSSS711403	SSSS711403	G	2.0	1	3	0.3A @ 4VDC	印刷电路板	水平	非短接	---	12.5	标准类型	13.11	9.31	8.34	6.18
688-SSSS7A0101	SSSS7A0101	G	2.0	1	3	0.3A @ 4VDC	印刷电路板	水平	非短接	---	12.5	单侧收回	16.32	14.08	11.85	10.43
688-SSSS7B0101	SSSS7B0101	G	2.0	1	2	0.3A @ 4VDC	印刷电路板	水平	非短接	---	12.5	双侧收回	23.77	17.81	16.02	11.92
688-SSSF111800	SSSF111800	H	2.0	1	2	0.1A @ 30VDC	印刷电路板	水平	非短接	---	---	大尺寸, 通用	7.90	5.59	2.98	2.91
688-SSSF114900	SSSF114900	H	2.0	1	3	0.1A @ 30VDC	印刷电路板	水平	非短接	---	---	大尺寸, 通用	8.94	6.33	3.43	3.28
688-SSSF121900	SSSF121900	H	2.0	2	2	0.1A @ 30VDC	印刷电路板	水平	非短接	---	---	大尺寸, 通用	10.50	7.45	4.02	3.87
688-SSSF011700	SSSF011700	I	2.0	1	2	0.1A @ 30VDC	印刷电路板	垂直	非短接	---	---	大尺寸, 通用	7.90	5.59	2.98	2.91
688-SSSF014800	SSSF014800	I	2.0	1	3	0.1A @ 30VDC	印刷电路板	垂直	非短接	---	---	大尺寸, 通用	8.94	6.33	3.43	3.28
688-SSSF021500	SSSF021500	I	2.0	2	2	0.1A @ 30VDC	印刷电路板	垂直	非短接	---	---	大尺寸, 通用	10.50	7.45	4.02	3.87
688-SSSS211900	SSSS211900	J	2.0	1	3	0.3A @ 6VDC	印刷电路板	垂直	非短接	---	---	高密度安装	7.90	5.59	2.98	2.91
688-SSSS222700	SSSS222700	K	2.0	2	2	0.3A @ 6VDC	印刷电路板	垂直	非短接	---	---	高密度安装	8.42	5.96	3.43	3.28
688-SSSS212200	SSSS212200	L	2.0	1	3	0.3A @ 6VDC	印刷电路板	水平	非短接	---	---	高密度安装	7.90	5.59	2.98	2.91
688-SSSS223200	SSSS223200	M	2.0	2	2	0.3A @ 6VDC	印刷电路板	水平	非短接	---	---	高密度安装	8.42	5.96	3.36	3.95
688-SSSS211603	SSSS211603	N	2.0	1	2	0.3A @ 6VDC	表面贴装	水平	非短接	---	---	高密度安装	9.46	6.71	6.03	4.47
688-SSSS912000	SSSS912000	O	2.0	1	2	0.1A @ 12VDC	印刷电路板	垂直	非短接	---	2	高可操作性	6.33	4.47	2.83	2.53
688-SSSS912500	SSSS912500	O	2.0	1	2	0.1A @ 12VDC	印刷电路板	垂直	非短接	---	4	高可操作性	6.33	4.47	2.98	2.98
688-SSSS919500	SSSS919500	P	2.0	1	3	0.1A @ 12VDC	印刷电路板	垂直	未规定	---	2	高可操作性	7.38	5.22	3.20	3.05
688-SSSS919800	SSSS919800	P	2.0	1	3	0.1A @ 12VDC	印刷电路板	垂直	未规定	---	4	高可操作性	7.38	5.22	3.20	3.05
688-SSSS922000	SSSS922000	Q	2.0	2	2	0.1A @ 12VDC	印刷电路板	垂直	非短接	---	2	高可操作性	8.42	5.96	3.36	3.95
688-SSSS922500	SSSS922500	Q	2.0	2	2	0.1A @ 12VDC	印刷电路板	垂直	非短接	---	4	高可操作性	8.42	5.96	3.36	3.95
688-SSSS916900	SSSS916900	R	2.0	1	2	0.1A @ 12VDC	印刷电路板	水平	非短接	---	2	高可操作性	6.33	4.47	2.98	2.98
688-SSSS916400	SSSS916400	R	2.0	1	2	0.1A @ 12VDC	印刷电路板	水平	非短接	---	4	高可操作性	6.33	4.47	2.61	1.86
688-SSSS91B900	SSSS91B900	S	2.0	1	3	0.1A @ 12VDC	印刷电路板	水平	未规定	---	2	高可操作性	7.38	5.22	3.20	3.05
688-SSSS91B600	SSSS91B600	S	2.0	1	3	0.1A @ 12VDC	印刷电路板	水平	未规定	---	4	高可操作性	7.38	5.22	3.20	2.83
688-SSSS926400	SSSS926400	T	2.0	2	2	0.1A @ 12VDC	印刷电路板	水平	非短接	---	2	高可操作性	8.42	5.96	3.36	3.95
688-SSSS925800	SSSS925800	T	2.0	2	2	0.1A @ 12VDC	印刷电路板	水平	非短接	---	4	高可操作性	8.42	5.96	3.36	3.95
688-SSSU011700	SSSU011700	U	3.0	1	2	0.1A @ 30VDC	按入式印刷电路板	垂直	非短接	---	6	大尺寸, 通用	7.90	5.59	4.99	3.73
688-SSSU012200	SSSU012200	U	3.0	1	2	0.1A @ 30VDC	按入式印刷电路板	垂直	非短接	---	9	大尺寸, 通用	7.90	5.59	4.99	3.73
688-SSSU014800	SSSU014800	V	3.0	1	3	0.1A @ 30VDC	按入式印刷电路板	垂直	非短接	---	6	大尺寸, 通用	8.94	6.33	5.66	4.25
688-SSSU022800	SSSU022800	U	3.0	2	2	0.1A @ 30VDC	按入式印刷电路板	垂直	非短接	---	9	大尺寸, 通用	10.50	7.45	6.71	4.92
688-SSSU042100	SSSU042100	W	3.0	4	2	0.1A @ 30VDC	按入式印刷电路板	垂直	非短接	---	9	大尺寸, 通用	16.32	11.55	10.36	7.67
688-SSSU121700	SSSU121700	X	3.0	2	2	0.1A @ 30VDC	按入式印刷电路板	水平	非短接	---	6	大尺寸, 通用	10.50	7.45	6.71	4.92
688-SSSU122200	SSSU122200	X	3.0	2	2	0.1A @ 30VDC	按入式印刷电路板	水平	非短接	---	9	大尺寸, 通用	10.50	7.45	6.71	4.92
688-SSSB021500	SSSB021500	Y	4.0	2	2	0.3A @ 30VDC	印刷电路板	垂直	非短接	---	6	可靠的操作触感	26.30	18.55	16.69	12.37
688-SSSB022200	SSSB022200	Y	4.0	2	2	0.3A @ 30VDC	印刷电路板	垂直	非短接	---	9	可靠的操作触感	26.30	18.55	16.69	12.37
688-SSSB042000	SSSB042000	Z	4.0	4	2	0.3A @ 30VDC	印刷电路板	垂直	非短接	---	6	可靠的操作触感	31.59	22.28	20.04	14.83
688-SSST011000	SSST011000	AA	4.0	1	2	0.1A @ 12VDC	表面贴装	垂直	非短接	有	2	自动返回类型	-	-	-	-
688-SSST010600	SSST010600	BB	4.0	1	2	0.1A @ 12VDC	按入式印刷电路板	垂直	非短接	---	2	自动返回类型	14.23	10.06	9.01	6.71
688-SSST010500	SSST010500	BB	4.0	1	2	0.1A @ 12VDC	按入式印刷电路板	垂直	非短接	---	3	自动返回类型	14.23	10.06	9.01	6.71

ALPS 电源滑动开关



订购1000只及以上者, 请来电询价。

贸泽电子料号	Alps 料号	图	行程 (mm)	触点形式	触点额定值	安装型号	方向	工作力	特性	单价			
										1	50	100	500
688-SDKTA20100	SDKTA20100	CC	2.2	SPDT	6A @ 125 VAC	印刷电路板	垂直	0.98±3.92N	流畅的滑动操作	19.30	13.63	12.29	9.09

ALPS 滑动开关